



# MANUEL DE MONTAGE INSTALLATION MANUAL

## NEX<sup>e</sup>LITE

### Emmagasineurs motorisés *Motorized flying sail furlers*

**Pour Gennakers**  
*For code 0, gennakers*

NEX<sup>e</sup>Lite 2.5V12  
NEX<sup>e</sup>Lite 4.0V12  
NEX<sup>e</sup>Lite 4.0V24  
NEX<sup>e</sup>Lite 6.5V12  
NEX<sup>e</sup>Lite 6.5V24



Une question SAV: contactez nous par le biais de notre  
outil dédié  
*After-sales service: contact us by using our dedicated tool.*



[www.profurl.com](http://www.profurl.com)

Ref : 55157  
Indice C / 2026

## TABLE DES MATIERES / CONTENTS

<b>IDENTIFICATION</b>	2	<b>SERIAL NUMBER</b>
<b>COMPOSITION DU SYSTÈME ET OPTIONS</b>	3	<b>SYSTEM COMPONENTS AND OPTIONS</b>
<b>INSTALLATION</b>	4	<b>INSTALLATION</b>
Installation du mousqueton	4	Snap shackle fitting
Mise à longueur du câble d'alimentation	5	Cutting electrical cable
Installation de la prise de pont	6	Deck socket fitting
<b>MONTAGE DE LA PARTIE ELECTRIQUE</b>	7 - 9	<b>WIRING OF ELECTRIC SYSTEM</b>
<b>INSTALLATION DE LA HOUSSE DE PROTECTION</b>	9	<b>PROTECTION COVER FITTING</b>
<b>BOITIER DE COMMANDE</b>	10	<b>REMOTE CONTROL</b>
<b>PREPARATION AUX MANOEUVRES</b>	10	<b>PREPARING OPERATIONS</b>
<b>OPERATIONS ENROULEMENT / DEROULEMENT</b>	11	<b>UNFURLING / FURLING OPERATIONS</b>
<b>CONSEILS</b>	11	<b>ADVICE</b>
<b>CONDITIONS DE GARANTIE</b>	12	<b>LIMITED WARRANTY</b>
<b>NOUS CONTACTER</b>	12	<b>CONTACT US</b>



**Note aux installateurs:** Ce manuel devra être remis à l'utilisateur qui en prendra connaissance avant l'utilisation du matériel. Il devra être conservé à bord.

**Note to riggers:** *This installation manual should be given to the boat owner, who should read it before using the system. It must be kept on board for future reference.*

**Réception du matériel:** Le matériel voyage toujours aux risques et périls du destinataire. Il y a donc lieu d'effectuer une vérification dès réception et émettre toutes réserves ou exercer tous recours à l'encontre du transporteur dans les délais réglementaires.

**Receipt of goods:** *All goods must be checked on delivery and the purchaser should claim from the carrier within seven days in the event of loss or damage.*

## IDENTIFICATION / SERIAL NUMBER



### Identification du n° de série / Serial number identification

Exemple / Example: XXXX

N° à 4 chiffres  
Number with 4 figures

# COMPOSITION DU SYSTEME / SYSTEM COMPONENTS

## Composition standard / Standard components

Bloc moteur /  
Motorized drive unit

Manille droite /  
D shackle

Prise de pont (incl 4 vis +  
prise male + 7m de câble /  
Deck socket (incl screws)  
+ male socket + 7m wire

Emerillon / swivel

Protection bloc moteur /  
Cover protection for drive unit

Sac de rangement / Storage bag

Ou /  
or

NEX°LITE 2.5  
NEX°LITE 4.0

NEX°LITE 6.5

### Boitier électrique / Contactor unit : 12V ou / or 24V



Modèles / Model	12V	24V
NEX°LITE 2.5 (12V) NEX°LITE 4.0	Réf / Part # P274038 - 40A	Réf / Part # P274039 - 30A
NEX°LITE 6.5	Réf / Part # P274037 - 60A	Réf / Part # P274039 - 30A

## Options / Options



Réf / Part #: P53310



Réf / Part #: 53320



Réf / Part #: 594030



# INSTALLATION / INSTALLATION

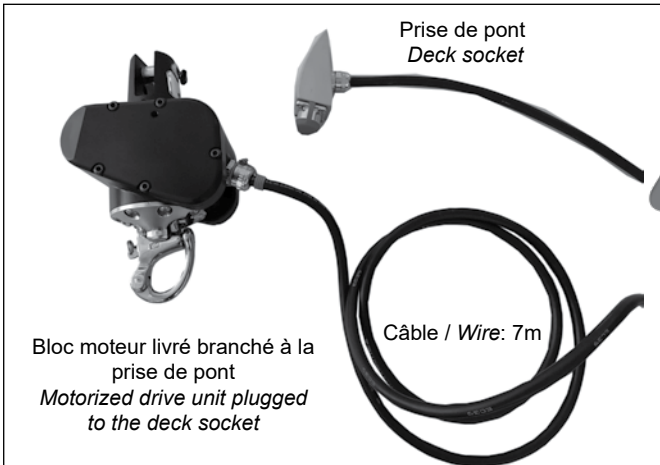

Afin de faciliter le montage du NEX<sup>e</sup>Lite, le câble d'alimentation a été prémonté en sens inverse / Preliminary connection inverted on purpose in order to make the installation easier.

## NEX<sup>e</sup>LITE 2.5 & NEX<sup>e</sup>LITE 4.0:

### Installation du mousqueton à chape / Snap shackle fitting

- 1** Identifier l'orientation de la cadène / Identify the fastening point angle.

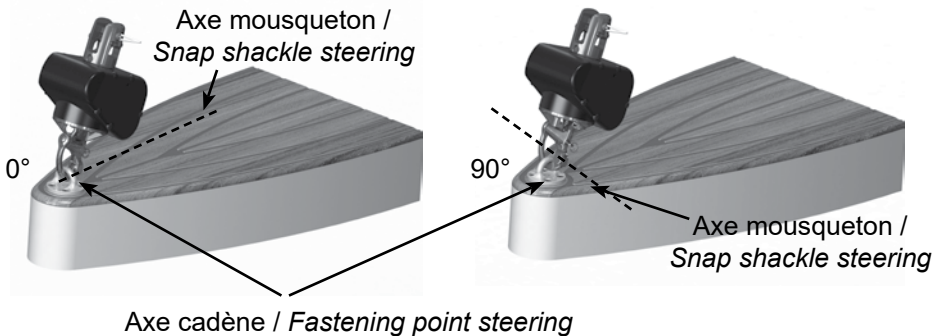

- 2** Installation du mousqueton / Snap shackle fitting.

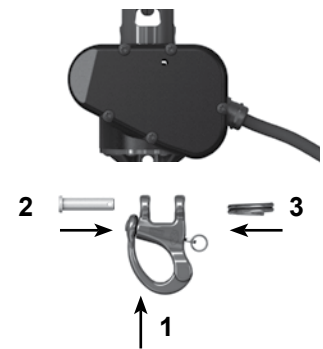

## NEX<sup>e</sup>LITE 6.5: Installation du mousqueton à largage rapide / Trigger Snap shackle fitting

- 1** Identifier l'orientation de la cadène / Identify the fastening point angle.

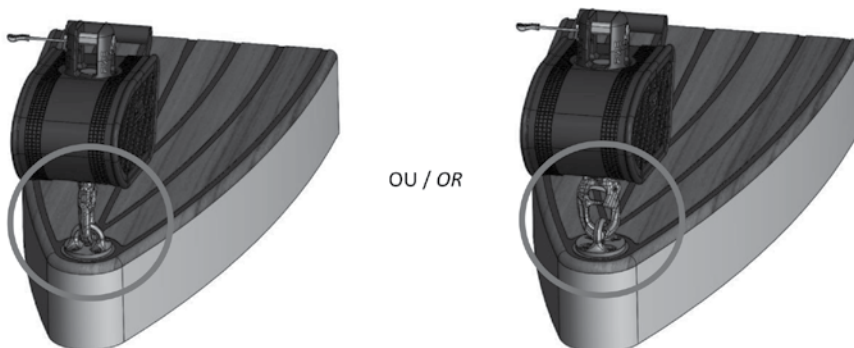

- 2** Bloquer la rotation du mousqueton en vissant les 2 vis M6\*10 avec du frein filet moyen (bleu).  
Secure the trigger snap shackle rotation by tightening the 2 M6\*10 screws with medium threadlocker (blue).

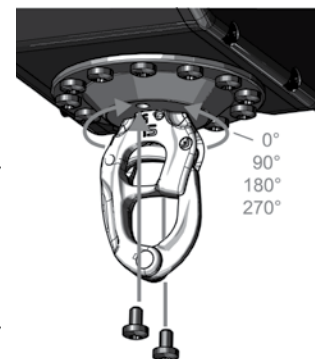

## Mise à longueur du câble d'alimentation / Cutting at length the power cable

- 1** Positionner le bloc moteur et la prise de pont aux endroits souhaités / *Place the motorized drive unit & the deck socket.*

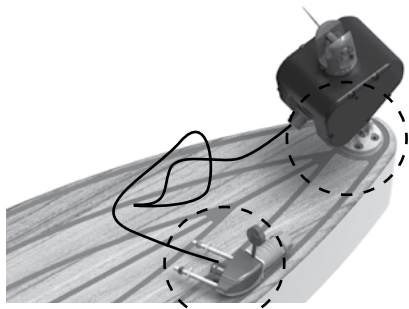

- 2** Positionner et coller le gabarit de perçage de la prise de pont / *Place & stick the drilling template of the deck socket.*

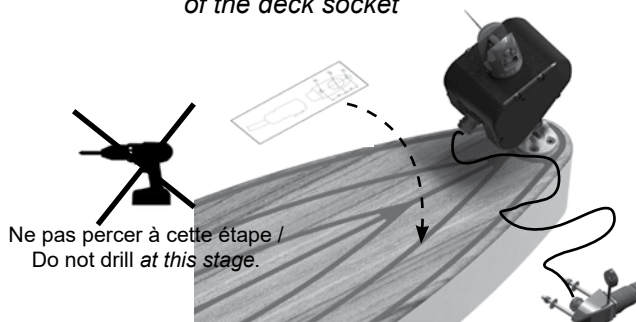

- 3** Mesurer la **longueur L1 (...)** nécessaire pour relier le bloc moteur à la prise de pont / *Measure the length L1 to connect the drive unit to the deck socket.*

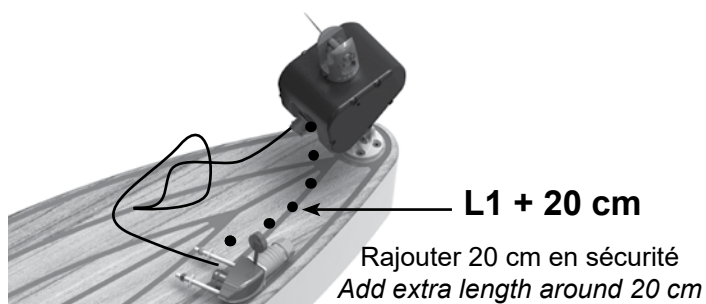

- 4** Couper le câble à la longueur **L1 + 20 cm** à partir du **bloc moteur** / *Cut the power cable at L1 + 20 cm from the motorized drive unit.*

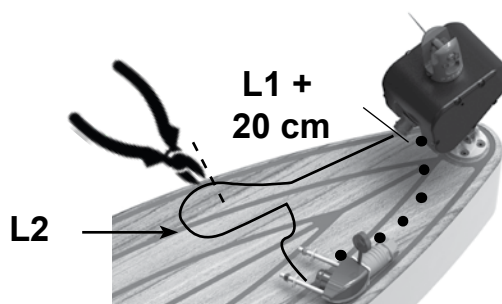

- 5** Dénuder le câble électrique **coupé** / *Strip the wire (cut one).*

**Seulement / only NEXeLITE 6.5:**

Etamer les fils / *Tin the wires*

**ATTENTION / WARNING:**

Ne pas mettre en contact les fils / *The two wires must never touch each other*

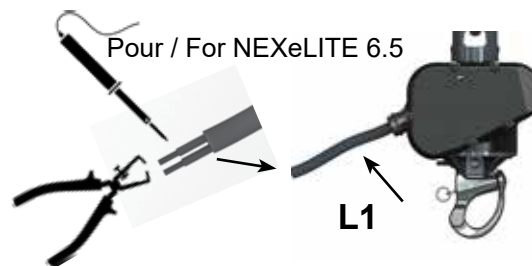

- 6** **NEXeLite 2.5 & NEXeLite 4.0:** Réaliser une soudure à l'étain du câble coupé et dénudé avec la prise mobile / *Apply a tin solder on the black socket with the cut and stripped wire.*

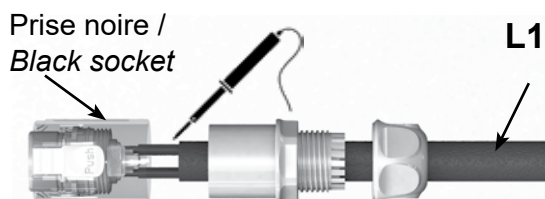

**NEXeLite 6.5:** Positionner la gaine thermorétractable où se situera le presse-étoupe et la chauffer. Visser les différents éléments de la prise puis serrer le presse étoupe. Le presse-étoupe doit être serré sur la gaine thermorétractable et non directement sur le câble (cf photo)  
*Place the heat-shrink tube where the cable gland will be and heat it. Tighten the parts of the socket and the cable gland. The cable gland needs to be tightened on the heat-shrink tube and not directly on the cable (picture)*

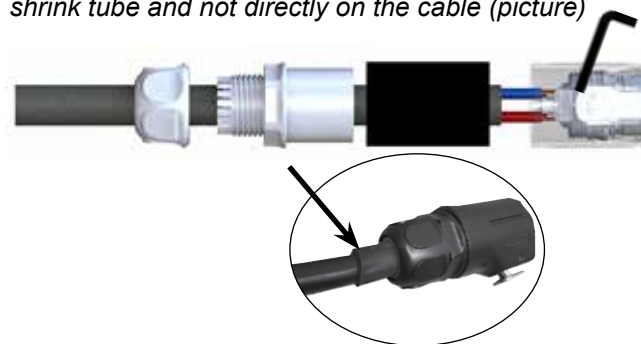

## Installation de la prise de pont / Deck socket fitting

- 1** Percer le pont selon le gabarit fourni /  
*Drill the deck by using the drilling template:*  
**x2 (Ø7) + 1 x (Ø27).**

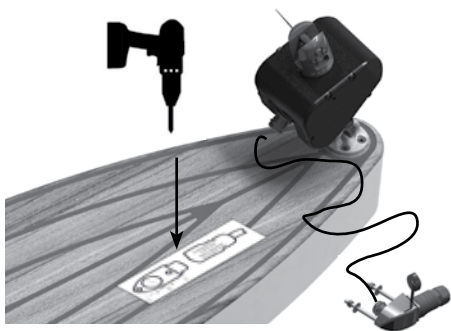

- 2** Retirer le gabarit et monter la prise à blanc /  
*Remove the drilling template and make a test to*  
*install the deck socket.*

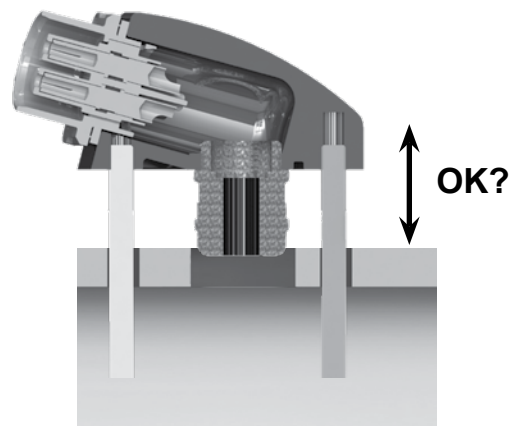

- 3** Coller la prise de de pont avec du Sikaflex® /  
*Apply some Sikaflex® sealant to glue the deck*  
*socket.*

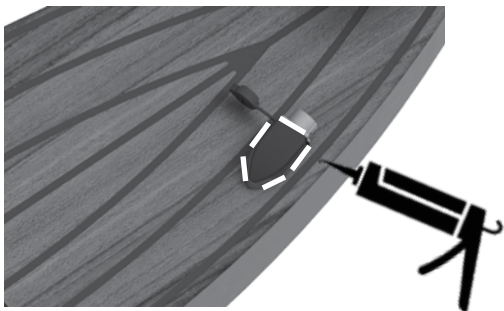

- 4** Fixer la prise de pont à l'aide des rondelles et  
écrous / *Fit the deck socket with the nuts and*  
*washers.*

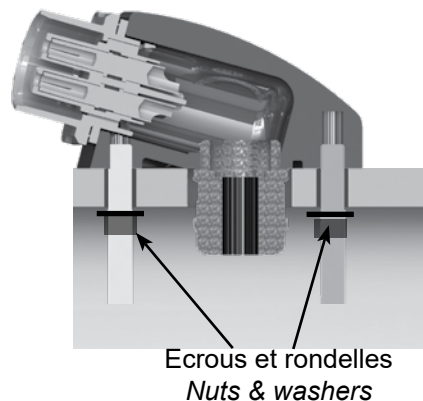

## Information SPINEX / SPINEX information

L'emmagasineur motorisé NEX®Lite peut être utilisé pour enrouler des spis asymétriques. Dans ce cas, il est recommandé d'utiliser le kit SPINEX baptisé SPINKIT. Pour son installation et plus d'information, voir le site [www.profurl.com](http://www.profurl.com)  
*The NEX®Lite can be used to furl asymmetric spinnakers. In this case, Profurl strongly recommend to use the SPINEX kit developed for this purpose and called SPINKIT. More information and installation manual available on [www.profurl.com](http://www.profurl.com)*

# MONTAGE DE LA PARTIE ELECTRIQUE

## WIRING OF ELECTRIC SYSTEMS

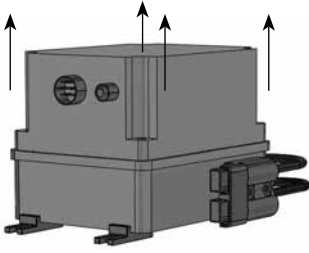

Ci-contre, le coffret à réception: L'ouvrir en dévissant les 4 vis nylon  
*Contactor unit delivered. Unscrew the screws to open it.*

Sortir et ouvrir les sacs contenus dans le coffret et refermer celui-ci. **NE RIEN CONNECTER A L'INTERIEUR DU COFFRET;**  
*Take out and open the bags stored into the contactor unit. DO NOT WIRE ANY-CABLE INSIDE THE CONTACTOR UNIT.*

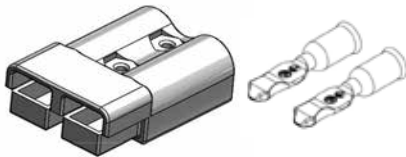

1 prise et 2 bornes pour les câbles 16mm<sup>2</sup> du moteur  
*1 plug and 2 pins for the 16mm<sup>2</sup> wires of the motor*

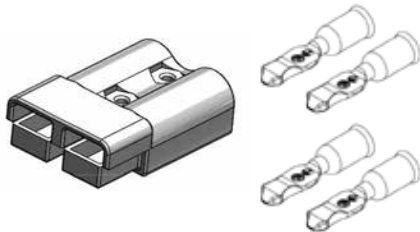

1 prise et 2 x 2bornes pour les câbles 25mm<sup>2</sup> ou 35 mm<sup>2</sup> de la batterie au disjoncteur.  
*1 plug and 2 x 2 pins for 25 mm<sup>2</sup> or 35 mm<sup>2</sup> wires for battery wiring*



Sertir les 5 contacts de la prise de commande.  
*Swage the 5 pins of the remote plug.*

**IMPORTANT: pour le cablage voir en page 6**  
**WARNING: for wiring instructions: see page 6**

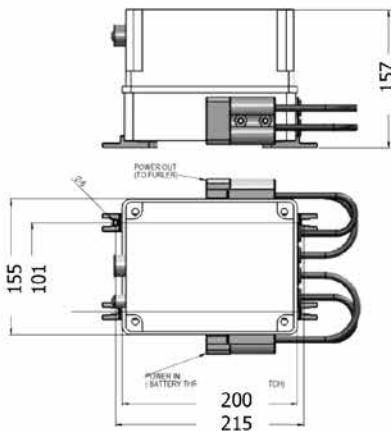

coffret relais (mm)  
*Contactor unit*

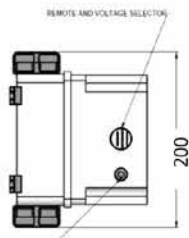

disjoncteur (mm)  
*Circuit breaker*

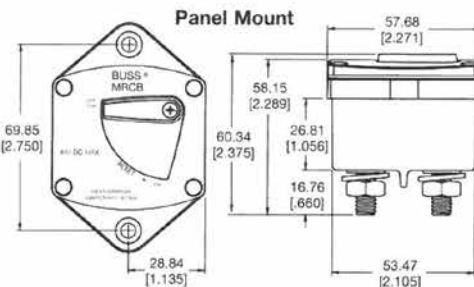

# MONTAGE DE LA PARTIE ELECTRIQUE WIRING OF ELECTRIC SYSTEMS

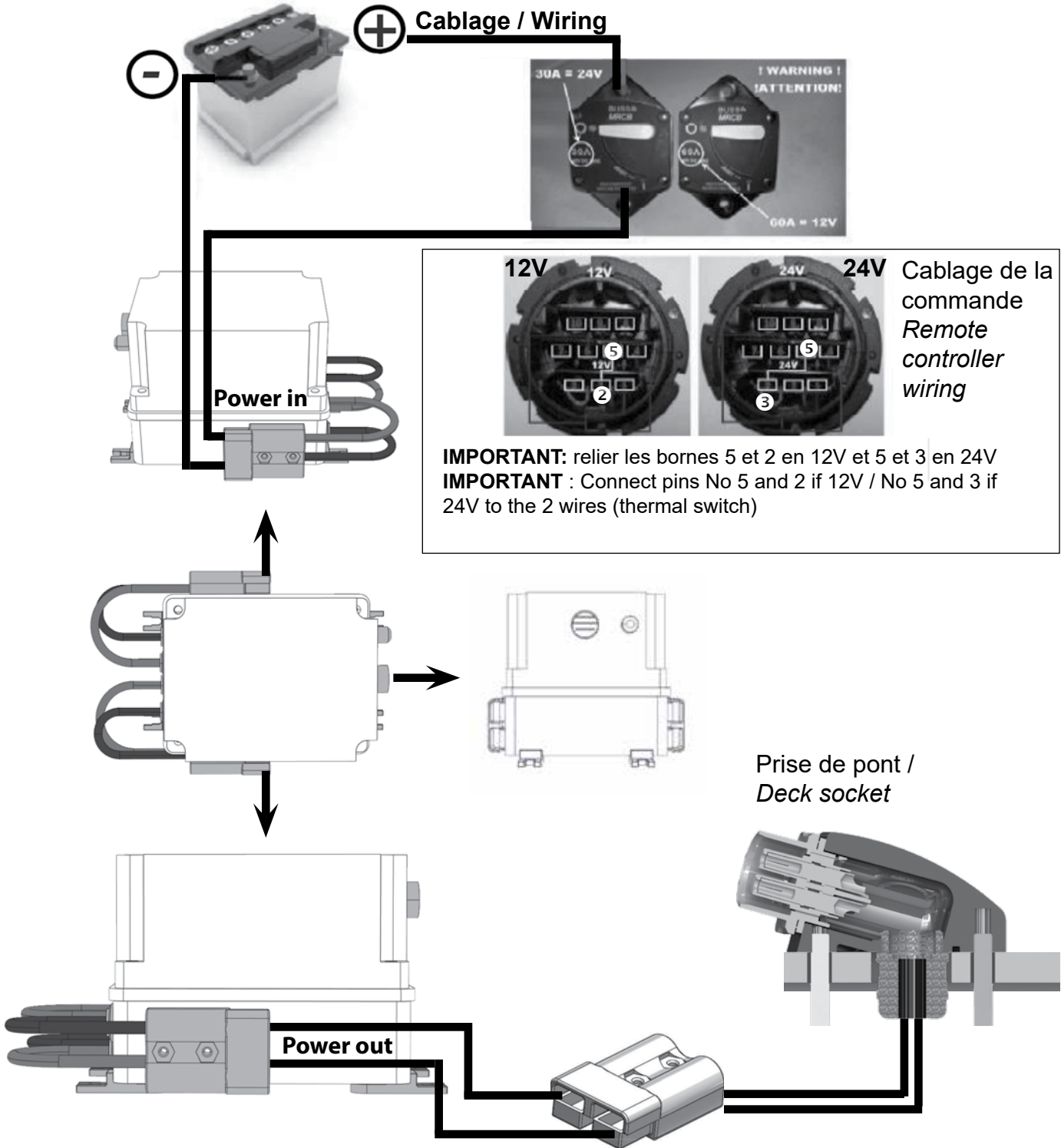

# MONTAGE DE LA PARTIE ELECTRIQUE

## WIRING OF ELECTRIC SYSTEMS

### Branchement de l'emmagasineur:

Le coupe-circuit doit être facilement accessible en cas d'urgence.

Il est recommandé que l'installation électrique soit réalisée par une personne compétente dans ce domaine (electricien).

### Wiring the system:

*The main switch must be easily accessible in case of emergency.*

*It is recommended that the electrical installation must be installed by a professional and skilled person (electrician).*

**Le circuit électrique devra être impérativement protégé par le disjoncteur thermique parfaitement calibré, fourni par Profurl. Ce disjoncteur est de type monopolaire. Pour les bateaux à coque métallique ou dans certains cas d'utilisation (Bateaux en NUC), un disjoncteur supplémentaire identique à celui fourni par Profurl (à commander en option) doit être installé.**

***The electrical circuit has to be protected with the thermal circuit breaker supplied with the system, fitted as shown on the drawing. In case the boat has a metal hull or is being used for commercial sailing in some countries, the circuit breaker should be specified as bi-polar, and ordered as an option at Profurl.***



### ATTENTION:

Toute tentative d'ouverture du capot du moto-réducteur peut, en l'absence d'outillage spécifique et du suivi rigoureux de la procédure de démontage et de remontage, conduire à l'impossibilité d'obtenir ultérieurement l'étanchéité du boîtier.

Tout moto-réducteur ouvert sans l'accord préalable de Profurl donne lieu à l'annulation immédiate de la garantie

### CAUTION:

Without the special tools and knowledge procedure to open the gear motor, the unit may be permanently damaged. Any attempt to open the gear motor without prior written consent of Profurl will void the warranty

**Veillez à dégager du trajet de la chaîne d'ancre ou de toute manoeuvre les câbles électriques apparents au dessus du pont.**  
***Please make sure the anchor chain or any other line will not chafe on the electrical wires above deck.***

## INSTALLATION DE LA HOUSSE DE PROTECTION

### PROTECTION COVER FITTING

Avant utilisation de l'emmagasineur motorisé NEX<sup>e</sup>LITE, installez la housse de protection qui protège à la fois le produit et votre bateau. *Before using the NEX<sup>e</sup>LITE furler, fit the protection cover onto the motorized drive unit to prevent damage.*



Housse de protection /  
*Protection cover*

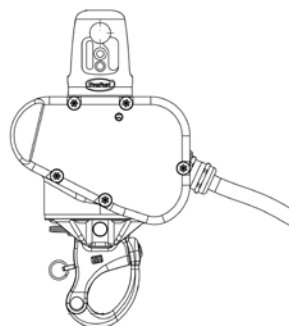

## BOITIER DE COMMANDE / REMOTE CONTROL

Le boîtier de commande (non fourni) pourra avoir différentes formes : manette, interrupteur, bouton. Dans tous les cas, le boîtier de commande choisi ne doit pas permettre d'engager simultanément l'enroulement et le déroulement de la voile. Les manœuvres doivent s'effectuer en exerçant une pression constante sur la manette ou sur l'interrupteur. Dans le cas d'un interrupteur dans le cockpit, il est recommandé de choisir une position qui évite un déclenchement accidentel de la manœuvre. La commande doit être positionnée de façon à toujours avoir une bonne visibilité lors des manœuvres d'enroulement et déroulement.

*The remote control (not supplied) might be a joystick or a switch. In any case, the remote control should make it impossible to select both directions (furl/unfurl) at the same time. Furling and unfurling must be done by continuously pressing the remote control button. When using a switch in the cockpit, it is recommended to choose an appropriate position to avoid the system to be activated accidentally.*

## PREPARATION AUX MANOEUVRES / PREPARING OPERATIONS

Installer la voile sur le bloc moteur /  
*Fit the sail onto the motorized drive unit.*



Installer la voile sur l'émerillon /  
*Fit the sail onto the swivel.*



Positionner le bloc moteur sur le point de fixation /  
*Install the motorized drive unit on the fastening point.*



Mettre la drisse sous tension /  
*Tension the halyard.*

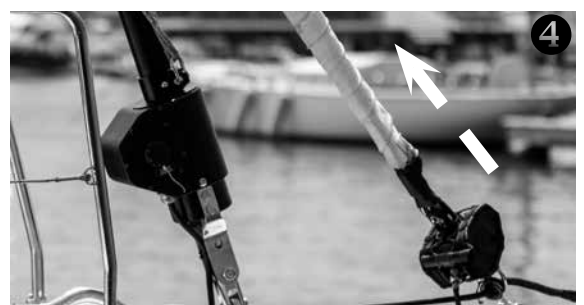

Brancher le bloc moteur à la prise de pont /  
*Connect the motorized drive unit to the deck socket.*

# OPERATIONS DE DEROULEMENT - ENROULEMENT / UNFURLING - FURLING OPERATIONS

## Préparer le bateau pour l'envoi de voile (abattre etc...) et hisser la voile *Position the boat downwind and host the sail*

### POUR DEROULER LA VOILE:

- Vérifier le bon branchement de l'emmagasineur
- Veiller à abattre
- Dérouler avec la télécommande - border l'écoute simultanément

### POUR UN BON ENROULEMENT DE LA VOILE

- Positionner le bateau à la bonne allure (abattu > 120°)
- Vérifier que les écoutes de la voile soient claires
- Choquer progressivement la voile et enrouler la voile avec la télécommande
- Faire 2/3 tours d'écoute au tour de la voile
- Affaler la voile

### IMPORTANT:

- Ne pas naviguer avec la voile partiellement enroulée
- Une fois la voile enroulée, affaler la voile, ne pas naviguer avec la voile à poste



### UNFURLING THE SAIL

- *Check first if the gear motor is properly plugged*
- *Bear away*
- *Unfurl the sail with the remote control and take in the sheet simultaneously*

### EFFICIENT FURLING OF THE SAIL

- *Position the boat in the appropriate wind direction (bear away > 120°)*
- *Check the sail sheets can be released*
- *Release the sheet smoothly and furl the sail with the remote control*
- *Make 2 or 3 turns with the sheet around the sail once furled*
- *Drop the sail*

### WARNING:

- *Never sail with the sail partially furled*
- *Once the sail is fully furled, drop it and do not sail with the sail furled.*

## CONSEILS / ADVICE

### AVANT TOUTE UTILISATION

- Vérifier le bon fonctionnement de l'installation électrique
- Vérifier que les batteries sont bien chargées
- Installer toujours le produit sur un ancrage métallique adapté (ex: cadènes Wichard)

### PENDANT L'UTILISATION

- Anticiper toujours vos manœuvres
- Laisser toujours une distance suffisante entre le bateau et les obstacles potentiels: cote, entrée de port, navires...)

### APRES UTILISATION

- Débrancher l'emmagasineur et refermer la prise de pont avec le bouchon.

### ENTRETIEN ET STOCKAGE

- Rincer à l'eau claire, aucun entretien spécifique, pas de graissage type WD40
- Une fois utilisé, stocker l'emmagasineur dans un endroit sec en utilisant le sac de stockage fourni

### BEFORE ANY USE

- *Check the correct operation of the electric installation*
- *Check that the batteries are fully charged*
- *Always install the product on an appropriate fastening like Wichard pad eyes*

### WHEN USING THE PRODUCT

- *Plan and prepare your operations*
- *Always leave sufficient distance between the boat and potential obstacles (shore, harbour, other boats / vessels)*

### AFTER USE

- *Disconnect the motorized drive unit and replace the cap*

### MAINTENANCE AND STORAGE

- *Rinse with clear water, no maintenance required, never use WD40 (or similar product)*
- *Always store the product inside the boat by using the storage bag (provided).*



Ne jamais manipuler le bloc moteur pendant les manœuvres d'enroulement et déroulement de la voile. / *Beware of touching the drive unit during furling and unfurling operations.*



# DIMENSIONS / MEASUREMENTS

NEX<sup>e</sup>LITE 2.5 - NEX<sup>e</sup>LITE 4.0

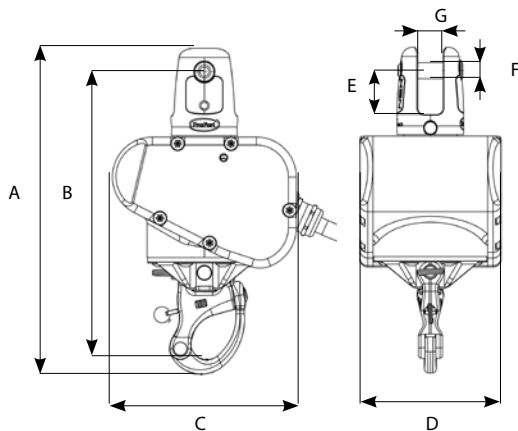

NEX<sup>e</sup>LITE 6.5

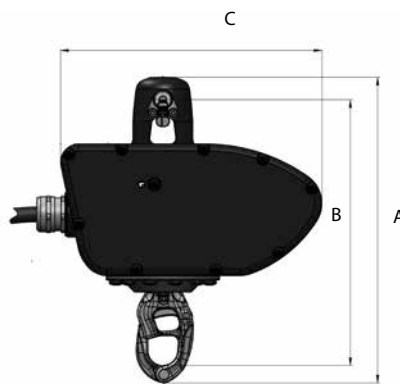

	Nex <sup>e</sup> Lite 2.5	Nex <sup>e</sup> Lite 4.0	Nex <sup>e</sup> Lite 6.5
A	219 mm	244 mm	269 mm
B	216 mm	216 mm	234 mm
C	138 mm	138 mm	230 mm
D	106 mm	106 mm	120 mm
E	26 mm	33 mm	39 mm
F	10 mm	12 mm	14 mm
G	18 mm	19 mm	26 mm

Dimensions prise électrique / socket dimensions: NEX<sup>e</sup>LITE 2.5 - NEX<sup>e</sup>LITE 4.0

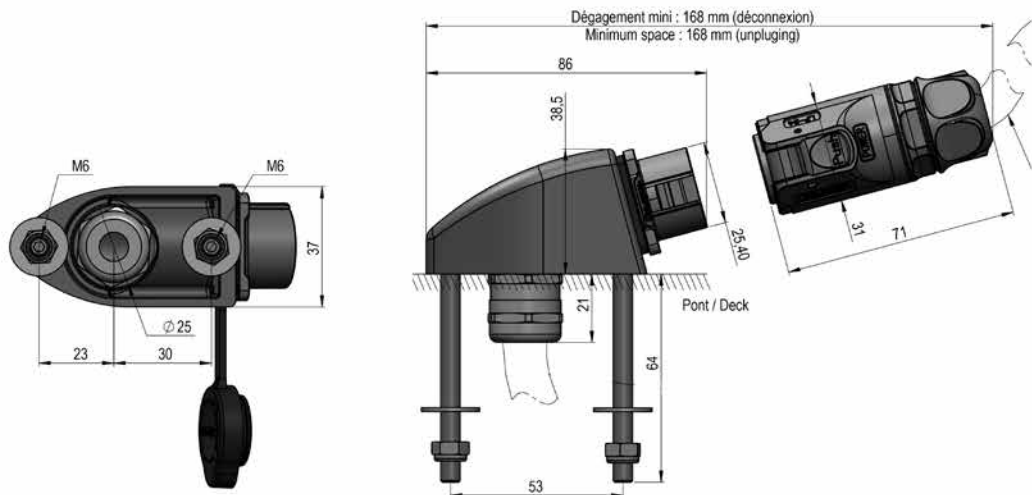

Dimensions prise électrique NEX<sup>e</sup>LITE 6.5 / NEX<sup>e</sup>lite 6.5 socket dimensions

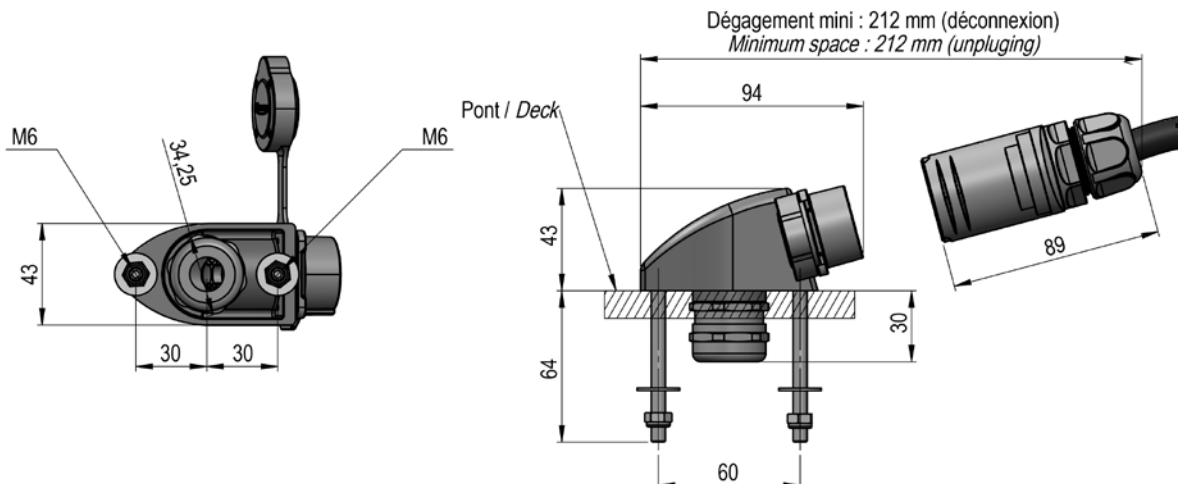

# GABARIT DE PERÇAGE PRISE DE PONT / DECK MACHINING TEMPLATE

Modèle / Model NEX<sup>e</sup>LITE 2.5 - NEX<sup>e</sup>LITE 4.0 - echelle 1.1

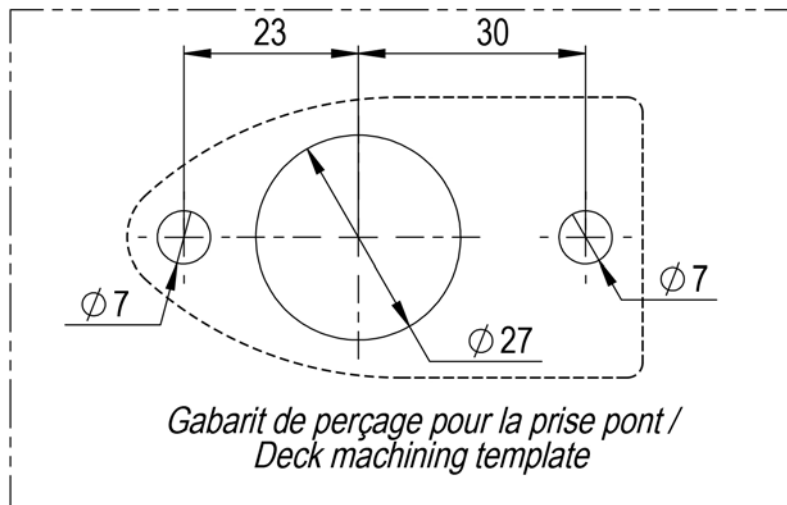

Modèle / Model NEX<sup>e</sup>LITE 6.5 - echelle 1.1

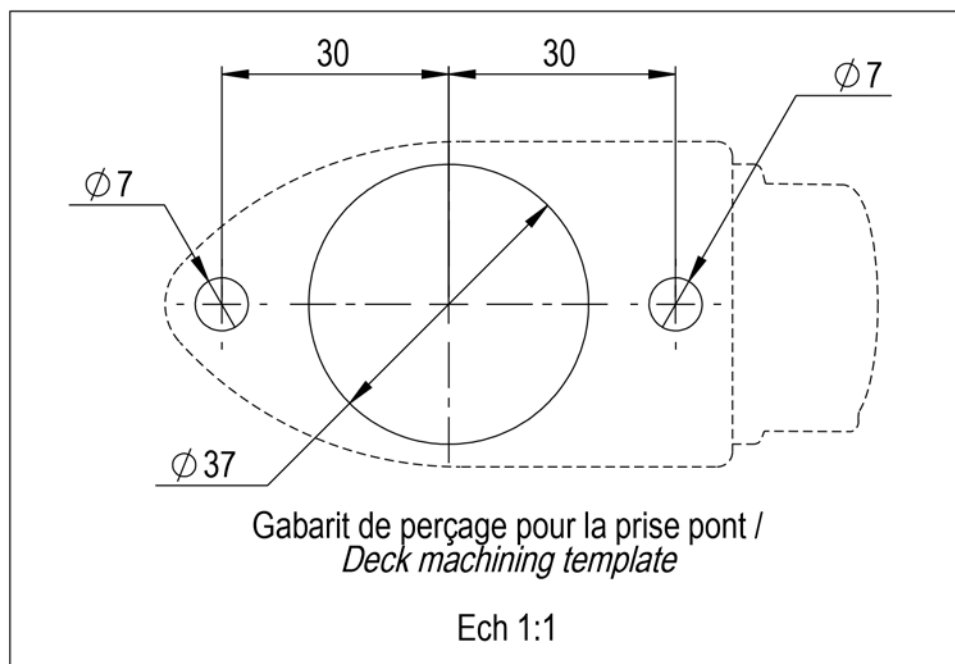



## **CONDITIONS DE GARANTIE**

Sans préjudice de la garantie légale, votre emmagasineur PROFURL est garanti 2 (deux) ans et 1 (un) an pour le moteur électrique à partir de la date de sa mise en service, la facture d'achat au revendeur ou au constructeur faisant foi. La garantie s'applique aux pièces défectueuses dont la défaillance est imputable à Profurl, consécutivement à un défaut de fabrication, de matériau ou de façonnage. La garantie s'applique sous réserve que l'emmagasineur soit monté, utilisé et entretenu conformément aux instructions contenues dans ce manuel et ne soit pas soumis à des charges supérieures à celles indiquées dans la brochure et dans les instructions. La garantie se limite au remplacement ou à la réparation en nos ateliers des pièces reconnues défectueuses. La garantie disparaît immédiatement et complètement si le client modifie ou fait réparer sans l'accord de Wichard le matériel fourni. La réparation, la modification ou le remplacement des pièces pendant la période de garantie ne peuvent avoir pour effet de prolonger le délai de garantie du matériel. La garantie ne couvre pas les dommages consécutifs à un mauvais montage, à une utilisation inappropriée ou abusive, à un accident ou à toute fortune de mer.

### **VERIFICATIONS IMPERATIVES**

Il appartient à l'utilisateur de vérifier ou de faire vérifier par une personne compétente que :

- la longueur du guindant de la voile est correcte, ni trop longue ni trop courte
- les fixations de l'emmagasineur sont correctement réalisées
- les différentes vis sont correctement serrées
- la drisse, une fois la voile hissée, est correctement tendue
- Le voltage adéquat au système ou la pression d'alimentation adéquate

Les ennuis consécutifs à ces défauts de montage ou d'utilisation, souvent constatés, ne sont pas couverts par la garantie.

### **PROCEDURE A SUIVRE EN CAS D'APPEL EN GARANTIE**

En cas d'impossibilité de faire constater par une personne compétente la nature des dommages, le client prendra contact directement avec WICHARD S.A. - France.

La ou les pièce(s) défectueuse(s) devra (devront) impérativement être retournée(s) pour inspection à WICHARD S.A.S (France), à WICHARD, Inc aux USA ou à WICHARD PACIFIC Pty Ltd, port aux frais du client, dans les 14 (quatorze) jours suivant le constat de l'avarie.

En cas de réexpédition du matériel depuis un pays tiers, les frais de dédouanement éventuels correspondant à l'entrée en France ou aux USA restent à la charge du client.

Au cas où le client exige une réexpédition des pièces avant réception des pièces défectueuses par WICHARD S.A.S (France), WICHARD Inc (USA) ou WICHARD PACIFIC Pty, celles-ci seront facturées et payables avant l'expédition, règlement par carte bancaire, transfert bancaire ou tout autre moyen. Si la responsabilité de WICHARD est reconnue, WICHARD remboursera le client dans les meilleurs délais.

---

### **LIMITED WARRANTY**

*Your PROFURL furler is warranted for a period of 2 (two) year and 1 (one) for the electric motor from the date of purchase against parts and materials. The guarantee applies to defective parts whose failure is attributable to Profurl, following a manufacturing, material or processing defect.*

*The guarantee applies on condition that the furler is assembled, used and maintained in accordance with the instructions contained in this manual and is not subjected to loads in excess of those indicated in the brochure and instructions.*

*This warranty is limited to the repair and replacement of defective parts by an authorized PROFURL dealer and only after the written consent of WICHARD S.A.S (France), WICHARD Inc, or WICHARD PACIFIC (addresses below). The warranty is void if the system is modified or repaired prior written consent of WICHARD S.A.S (France), WICHARD Inc or WICHARD PACIFIC. This warranty covers only the WICHARD parts and materials. Any accidental damage or expenses are not covered by the warranty. This warranty does not cover damages caused by a system which was installed or used improperly, damaged by collision, or any act of God. In the event of a warranty claim, WICHARD's liability is limited to the value of the system at the date of purchase.*

*Packaging costs, shipment or custom charges are at customer's expense.*

### **OWNER SHOULD CHECK OR HAVE CHECKED BY A SKILLED PERSON THE FOLLOWING**

*After installation of the system the customer must check the following:*

- the sail luff is cut at the correct length
- the furler fastenings are properly secured
- all screws are tightened
- the halyard is tight when the sail is hoisted
- the appropriate power of the system or the operation pressure

### **WHICH PROCEDURE SHOULD YOU FOLLOW IN CASE OF WARRANTY CLAIM?**

- *In case it is impossible for the owner to have the damage checked by a skilled person, the owner will contact WICHARD S.A.S (France), WICHARD, Inc (USA) or WICHARD PACIFIC Pty Ltd. Please see address below.*
- *The defective part should be returned at owner's expenses to WICHARD S.A.S (France), WICHARD Inc or WICHARD PACIFIC Pty Ltd within 14 (fourteen) days after the damage occurred to the system.*
- *In case the parts are shipped from a country outside France, USA or Australia, custom duties for return to WICHARD should be prepaid by the owner.*
- *In case the owner will demand urgent replacement of part before the defective part is received by WICHARD, the replacement part will be charged to the owner, and paid before shipping (credit cards accepted). In case WICHARD's responsibility is finally acknowledged, WICHARD will refund the owner.*
- *No replacement part purchased from a PROFURL dealer will be refunded to the owner.*
- *In the normal warranty procedure, the parts will be returned to the owner, shipping and customs at owner's expenses.*

**WICHARD France**

Hotline / Support technique / SAV

ZI de Felet 63307 Thiers - France Tel +33 (0) 4 73 51 65 00 Email : hotline@wichard.com

**www.profurl.com**